

Spojovací matice vnitřní x vnitřní závit, pro připojení tlakoměrových armatur k manometrům do tlaku 63 MPa.

Lze je použít pro provozní média: vzduch, voda, vodní pára, oleje a podobné látky nenapadající použité materiály.

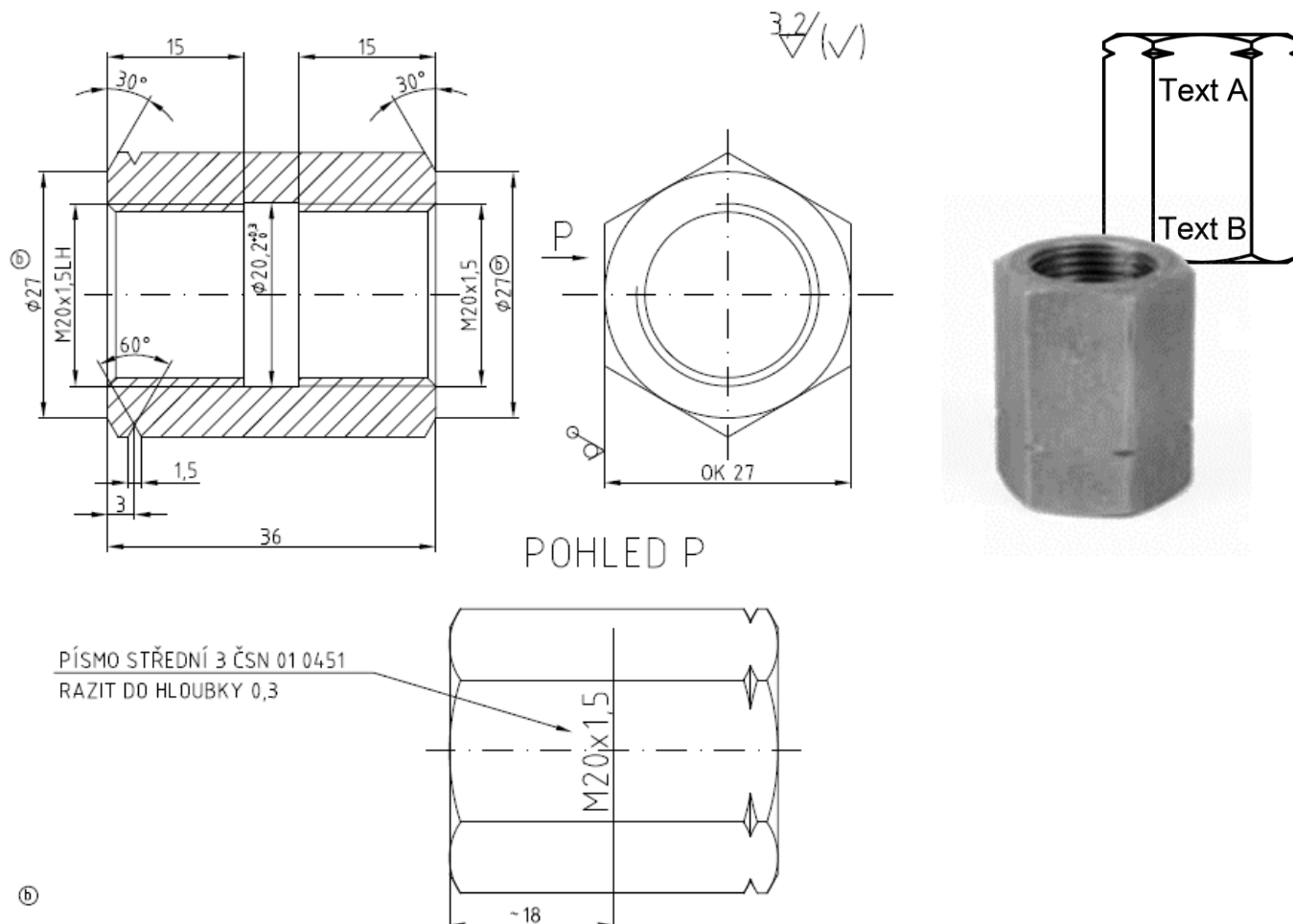

Výrobová řada	Max. prac. přetlak bar	Materiál	Vstup*		Výstup*		Na přání Kyslík**	Cena bez DPH	Slevová skupina	Min obj.	Objednací kód
			Typ	Rozměr	Rozměr	Typ					
SMA	630	uhl. ocel	Vnitřní závit	G 1/2" LH	G 1/2"	Vnitřní závit	P	68	M	1	SMA 111L/**
SMA				M20 x 1,5 LH	M20 x 1,5		P	68	M	1	SMA 100L/**
SMA				M20 x 1,5 LH	G 1/2"		P	68	M	1	SMA 110L/**
SMA	250	mosaz		M20 x 1,5 LH	M20 x 1,5		P	107	M	100	SMA 210L/**
SMA				M20 x 1,5 LH	G 1/2"		P	107	M	100	SMA 210L/**
SMA				G 1/2" LH	G 1/2"		P	237	M	1	SMA 311L/**
SMA	630	nerez ocel 1.4571		M20 x 1,5 LH	M20 x 1,5		P	237	M	1	SMA 300L/**
SMA				G 1/2" LH	G 1/2"		P	190	M	100	SMA 511L/**
SMA				M20 x 1,5 LH	M20 x 1,5		P	190	M	100	SMA 500L/**
SMA	630	nerez ocel 1.4301 / 1.4305	M20 x 1,5 LH	G 1/2"	P	190	M	100	SMA 510L/**		

* Další kombinace připojení na přání | další materiálová provedení 1.4571, 1.5445 apod. na dotaz

** K – Provedení pro kyslík +40 %